

Dublín





Sillones de dirección con
diseño geométrico que aporta
modernidad a la par que elegancia.
Tapizado en ecopiel de alta calidad,
acabados cromados, disponible
también en versión patín.
Gracias a su acolchado con curvatura
amplía la sensación de confort al
mismo tiempo que refleja distinción.



- 1 Cabezal integrado en el respaldo.
- 2 Respaldo con goma espuma de alta densidad y tapizado en ecopiel color negro.
- 3 Asiento con goma espuma de alta densidad, tapizado en ecopiel color negro.
- 4 Reposabrazos metálicos con apoyo mullido de ecopiel en la parte superior.
- 5 Mecanismo basculante . Regulación con anclaje en dos posiciones y sistema antiretorno.
- 6 Control de tensión del mecanismo basculante del respaldo en función del peso del usuario entre 45 y 120 kg.
- 7 Ajuste en altura mediante pistón de gas.
- 8 Base de aluminio pulido de 70 cm de diámetro y 5 radios.
- 9 Ruedas de 50 mm de Ø en nylon negro.

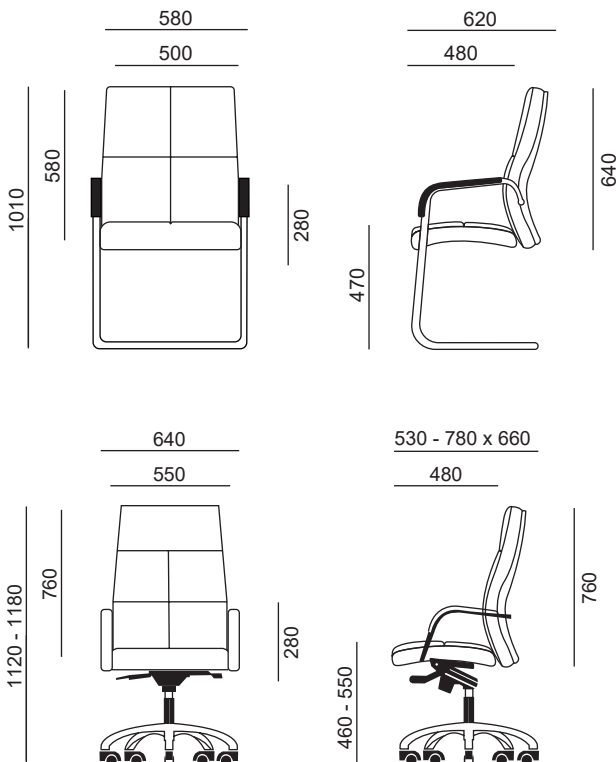

VIDEO DE USO

